

Gebruikshandleiding (Vertaling van de originele versie)

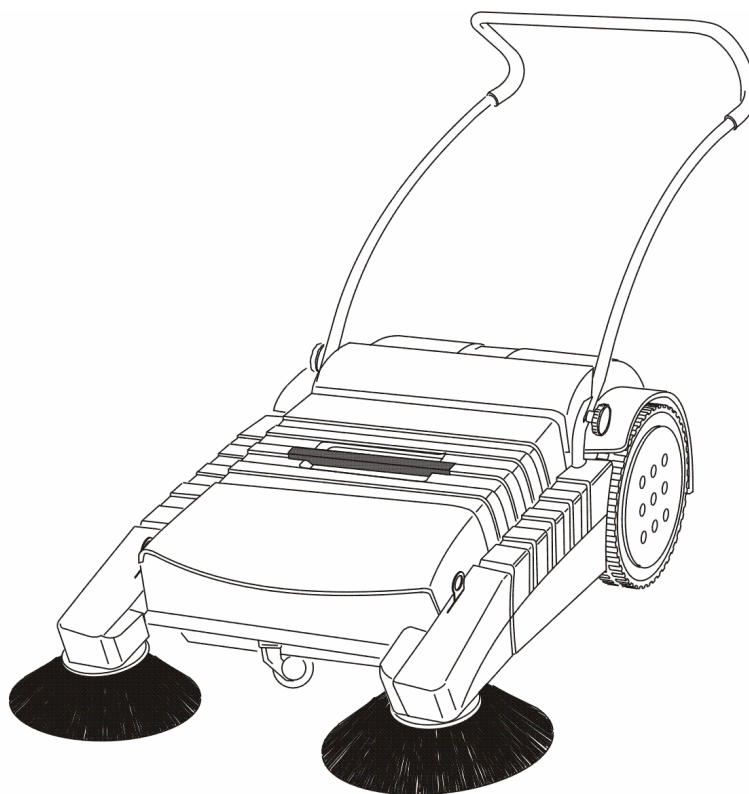

Matrix 900

Stolzenberg GmbH & Co. KG
Reinigungsmaschinen - Maschinenbau
Hamburger Str. 15 - 17
D-49124 Georgsmarienhütte

Telefon +49 (0 54 01) 83 53-0
Telefax +49 (0 54 01) 83 53-11

E-Mail: info@stolzenberg.de
Internet: www.stolzenberg.de

Inhoud

1.2	Reglementair gebruik.....	2
3.1	Toestelbeschrijvingg	4
3.2	Eerste inbedrijfstelling.....	5
3.2.1	Uitpakken en montage.....	5
4.1	Hoogteverstelling van de zijbezems	6
4.2	Na het vegen.....	7
4.3	Lediging van het stofreservoir.....	7
5.1	Veiligheidsaanwijzingen onderhoud	8
5.2	Reiniging	8
5.3	Vervanging van de zijbezems.....	9
5.3.1	Demontage van de zijbezems	9
5.3.2	Montage van de zijbezems.....	9
5.4	Vervanging van de walsborstels	10
5.4.1	Demontage van de walsborstels	10
5.4.2	Montage van de walsborstels	10
5.5	Instellen van de walsborstels.....	11
5.5.1	Naregelen van de walsborstel	11
5.5.2	Verlagen van de walsborstels	11
5.5.3	Verhogen van de walsborstels	12
5.6	Instellen van de kettingspanning	12
5.6.1	Ontspannen van de ketting.....	12
5.6.2	Opspannen van de ketting.....	12
5.7	Onderhoudstabel	13
5.7.1	Onderhoud dagelijks.....	13
5.8	Storingen – Storingaanduiding en remedie	13
5.9	Technische gegevens	14
5.10	Afvalverwerking.....	14
5.11	Toebehoren en reserveonderdelen	14
5.12	Service	14
5.13	Transport.....	14

1 Inleiding

Over deze gebruiksaanwijzing.

In dit hoofdstuk vindt u informatie over de opbouw van deze gebruiksaanwijzing en verklaringen van de gebruikte tekens en symbolen.

Deze gebruiksaanwijzing bevat aanwijzingen voor de bediening van de veeg- en zuigmachine.

Onze producten worden voortdurend verbeterd; daarom kon geen rekening worden gehouden met constructieve veranderingen na het afdrukken van deze gebruiksaanwijzing.

Indien u vragen heeft, gelieve contact Op te nemen met onze service. De gebruiksaanwijzing moet door iedereen die de veeg- en zuigmachine gebruikt of bedient zorgvuldig worden gelezen.

1.2 Reglementair gebruik

De handbestuurde keer- en zuigmachine is uitsluitend bestemd bij een verhoogd bedrijfsgebruik voor het keren van droge stoffen op bevestigde plaatsen. De veegomgeving mag niet nat zijn. Een ander en verdergaand gebruik geldt als onreglementair!

De fabrikant is niet aansprakelijk voor schade die daardoor werd veroorzaakt. Het risico wordt enkel gedragen door de gebruiker. Tot een reglementair gebruik behoort ook de naleving van de gebruiksaanwijzing en van de inspectie- en onderhoudsintervallen.

De veeg- en zuigmachine mag enkel bediend worden door betrouwbaar personeel. Enkel geschoold en opgeleid personeel engageren. Voorkom het gebruik door kinderen, jongeren en andere onbevoegden bv. door het uittrekken van de sleutel na gebruik.

De verantwoordelijkheid van het personeel moet duidelijk vastgelegd worden.

Controleer de veeg- en zuigmachine Voor het vertrek op goede werking en technische veiligheid. Gebruik de machine niet in geval van storingen.

Volg enkel uitdrukkelijk toegewezen trajecten en plaatsen.

De veeg- en zuigmachine is ontworpen als eenmanstoestel.

2 Veiligheidsaanwijzingen

1. Gebruik de machine alleen als ze zich in een perfecte toestand bevindt en ga reglementair, veiligheids- en gevaarsbewust te werk en neem de gebruiksaanwijzing in acht!
2. Neem aanvullend de algemeen geldende wettelijke en andere bindende bepalingen inzake ongevallenpreventie en milieubescherming in acht!
3. Het opvegen van ontvlambare, giftige of explosieve stoffen alsook brandbaar gas, onverdunde zuren en oplosmiddelen, brandende of gloeiende voorwerpen is verboden!
4. Het apparaat is niet geschikt voor het opvegen van vloeistoffen, kabels, touwen, draden e.d.
5. Gebruik de machine alleen met gemonteerde stofbak om verwondingen door wegslingerend vuil te vermijden.
6. Het transporteren van lasten met de veegmachine is niet toegestaan.
7. Laat vooral storingen die de veiligheid in het gedrang kunnen brengen onmiddellijk oplossen!
8. Voer zonder toestemming van de fabrikant nooit veranderingen, aan- of ombouwingen uit aan de machine.
9. Reserveonderdelen moeten voldoen aan de vereisten die werden vastgelegd door de fabrikant. Dat is steeds gegarandeerd bij originele reserveonderdelen.
10. Zorg voor een veilige en milieuvriendelijke verwijdering van bedrijfsmiddelen, hulpstoffen en vervangingsonderdelen, in het bijzonder batterijen!
11. Er moet geschikt, glijvast schoeisel gedragen worden om ongevallen te voorkomen.
12. Personen (inclusief kinderen) die niet in staat zijn deze machine te gebruiken van wege hun fysieke, zintuiglijke of mentale vermogens of vanwege gebrek aan kennis mogen deze niet machine bedienen zonder supervisie of instructie van een persoon die verantwoordelijk is voor hun veiligheid! Kinderen moeten onder toezicht gehouden worden zodat zij niet met de machine kunnen spelen.
13. Opgelet: Losse kledij kan door draaiende onderdelen ingetrokken worden.

3 Toestelbeschrijving

3.1 Toestelbeschrijving

De veegmachine beschikt over twee zijbezems en twee tegen elkaar roterende walsborstels.

Het vegen gebeurt door twee zijbezems die het vuil naar beide parallel ten opzichte van de rijrichting aangebrachte walsborstels brengen

Die werpen het vuil over kop in het achterliggende stofreservoir.

De walsborstels worden via een ketting en de zijbezems worden via V-riemen door de voorwaartse beweging van het wiel aangedreven.

Door de modulaire opbouw van de Matrix bouwreeks kan de Matrix MTX-900 TRS bovendien met een walsborstelaandrijving en met een stofafzuiging uitgerust worden.

De veegmachine Matrix MTX-900 TRS wordt zuiver manueel aangedreven door het vooruitduwen van de stuurboom.

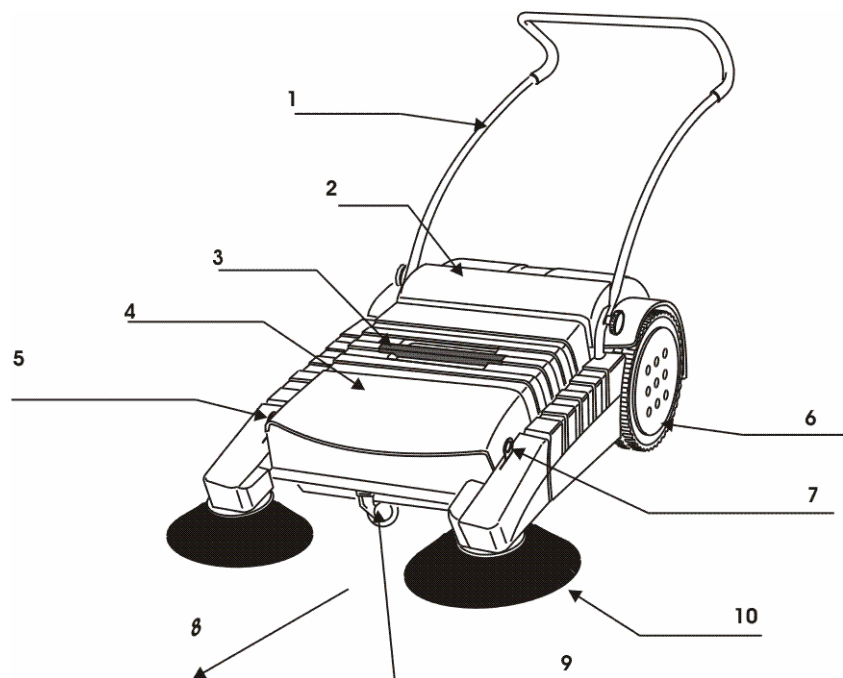

- | | |
|---------------------------|--|
| 1 Stuurboom | 2 Handgreep |
| 3 Bedieningspaneel | 4 Stofreservoir |
| 5 Kap | 6 Hoogteverstelling van de rechter zijbezems |
| 7 Zwenkwiel achter | 8 Weil |
| 9 Voorwaartse rijrichting | 10 Zijbezems |

3.2 Eerste inbedrijfstelling

3.2.1 Uitpakken en montage

Open de transportverpakking en til de machine voorzichtig van de pallet.

OPGELET



Neem het frame onderaan vast om de machine op te tillen. Indien u probeert de machine aan de kap, de zijbezembevestiging of het stofreservoir op te tillen, kunnen verwondingen ontstaan.!

- Plaats de stuurboom op de bevestiging.
- Schuif de slotschroeven door de boorgaten van de stuurboom en de bevestiging.

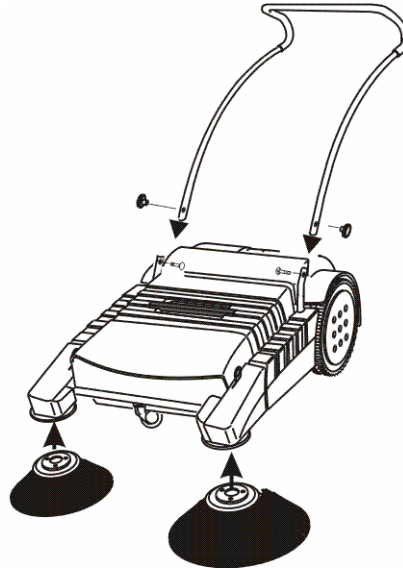

- Borg de slotschroeven met de stervormige handgrepen.
- Stel de zijbezemarmen in de bovenste positie.
- Plaats de zijbezems onder de zijbezembevestigingen.
- Draai de zijbezems tot de boorgaten van de zijbezemplaat overeenkomen met de pennen van de zijbezembevestiging.
- Duw de zijbezems in de zijbezembevestiging tot de zijbezems vastklikken.

De machine is bedrijfsklaar.

4 Vegen

Verlaag de zijbezems tot aan de uiteinden de grond raken.

Bedien op het bedieningspaneel de overeenkomstige toets om de gewenste functie in te schakelen.

Schuif de machine in de normale snelheid over de te vegen oppervlakte vooruit.

Aangezien de veegresultaten afhankelijk zijn van het toerental van de walsborstels, mag u niet te snel of te langzaam bewegen (bijv. lopen)

Verontreinigingen in hoeken en kanten worden door de zijbezems verwijderd.

Er wordt uitsluitend geveegd als de machine vooruit wordt geschoven, aangezien ze uitgerust is met een vrijlooppkoppeling om onnodige stofontwikkelingen te vermijden.

4.1 Hoogteverstelling van de zijbezems

Aan de voorkant van de machine bevinden zich de zijbezemarmen.

Op die zijbezemarmen bevinden zich de hendels voor de hoogteverstelling van de zijbezems.

Afhankelijk van de behoeften kunnen beide zijbezems of kan een enkele zijbezem verlaagd of verhoogd worden.

Verlagen van de zijbezem:

- Duw de hendel voor de hoogteverstelling naar voor.

Verhogen van de zijbezem:

- Trek de hendel naar achter

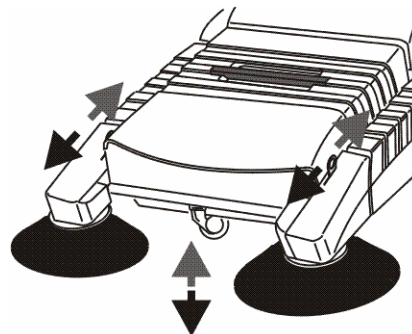

4.2 Na het vegen

- Maak het stofreservoir leeg in een geschikte opvangbak.

Let erop dat die opvangbak geschikt is voor de opname van het vuil!

- Plaats het stofreservoir opnieuw in de machine.
- Stel de zijbezems in de bovenste positie.

Indien de zijbezems niet in de bovenste positie worden gebracht, worden de borstels van de zijbezems in de neutrale stand constant belast en verslijten ze vroegtijdig.

4.3 Lediging van het stofreservoir

Het stofreservoir moet regelmatig leeggemaakt worden om perfecte veegresultaten mogelijk te maken.

Het stofreservoir beschikt aan de bovenkant over een handgreep.

Neem de handgreep vast en trek het stofreservoir uit het frame van de machine.

Maak het stofreservoir leeg in een geschikte opvangbak.

Plaats het stofreservoir opnieuw in de machine.

Zet de veegmachine niet weg met een vol stofreservoir. Maak het stofreservoir principieel leeg na de beëindiging van het veegwerk.

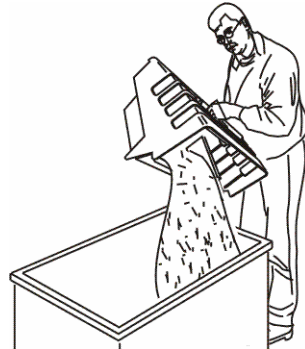

5 Reiniging en onderhoud

5.1 Veiligheidsaanwijzingen onderhoud

Enkel de onderhoudswerkzaamheden die in het volgende hoofdstuk beschreven worden, mogen uitgevoerd worden. Alle andere onderhouds- en herstellingswerkzaamheden mogen alleen uitgevoerd worden door de fabrikant of door geautoriseerde firma's en personen die vertrouwd zijn met de relevante veiligheidsvoorschriften, de mobiele, commercieel gebruikte apparaten zijn onderworpen aan de veiligheidssinspectie conform VDE 0701.

Volg de stappen van de onderhoudshandleiding nauwkeurig op. Een onvakkundig onderhoud kan storingen bij het gebruik van de machine veroorzaken en kan de garantie doen vervallen.

Gebruik bij de onderhoudswerkzaamheden alleen perfecte en geschikte werktuigen.

Neem de vereisten aan de reserveonderdelen in acht.

Indien afdekkingen en / of veiligheidselementen bij het onderhoud / de instandhouding verwijderd werden, moeten ze opnieuw gemonteerd worden vooraleer de machine opnieuw in bedrijf wordt gesteld!

Bij alle werkzaamheden aan de veegmachine moet deze tegen wegrollen beveiligd worden.

5.2 Reiniging

De veegzuigmachine mag alleen in droog gereinigd worden (bv.: schoonvegen).

Gebruik geen hogedruktreiniger

5.3 Vervanging van de zijbezems

5.3.1 Demontage van de zijbezems

- Zet de machine op een effen, daartoe voorzien (toegewezen) oppervlak.
- Let erop dat de machine beveiligd is tegen weggrollen.
- Verhoog de zijbezems.
- Grijp onder de zijbezems.
- Duw de veiligheidsklemmen in het midden van de zijbezemopname samen.
- Verwijder de zijbezems naar beneden.
- Vervang de borstels van de zijbezems.

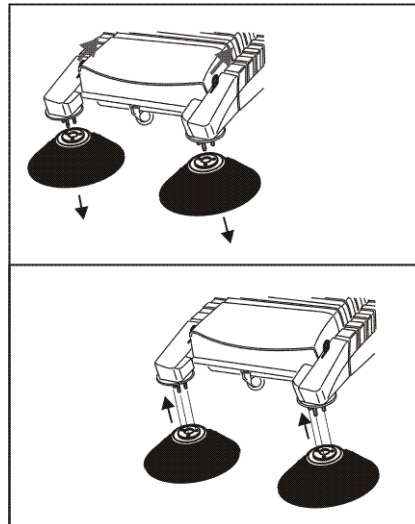

5.3.2 Montage van de zijbezems

- Plaats de zijbezems onder de zijbezembevestigingen.
- Draai de zijbezems tot de boorgaten van de zijbezemplaat overeenkomen met de pennen van de zijbezembevestiging.
- Duw de zijbezems in de zijbezembevestiging tot de zijbezems vastklikken.

5.4 Vervanging van de walsborstels

5.4.1 Demontage van de walsborstels

Elke walsborstel bestaat uit twee halve schalen met borstels. De halve schalen worden verbonden door middel van schroeven.

- Zet de machine op een effen, daartoe voorzien (toegewezen) oppervlak.
- Let erop dat de machine beveiligd is tegen weggrollen.
- Verwijder het stofreservoir.
- Leg de machine op haar rug.
- Let op de vrije loop van de wielen.
- Draai aan het bovenste wiel tot de schroefkoppeling aan de walsborstel zichtbaar is.
- Los de schroefverbindingen.
- Til de halve schalen van de walsborstels van de as op.
- Reinig indien nodig de loopwerkmantel en de as.

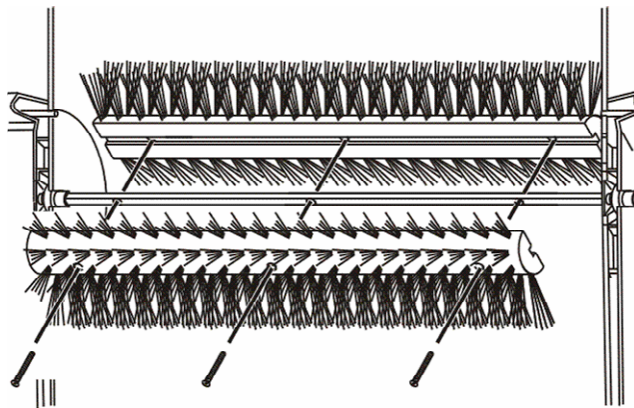

5.4.2 Montage van de walsborstels

- De halve schalen hebben hoekige uitsparingen. Die uitsparingen dienen voor de bevestiging van de as van de walsborstels.
- Plaats de eerste halve schaal onder de vierhoekige as van de walsborstel.
- Let erop dat de as exact in de uitsparing van de halve schaal vastzit.
- Plaats de tweede halve schaal op de vierhoekige as van de walsborstel.
- Schroef de borstelhelften aan elkaar met telkens 3 schroeven tot geen pleet meer zichtbaar is tussen de halve schalen.

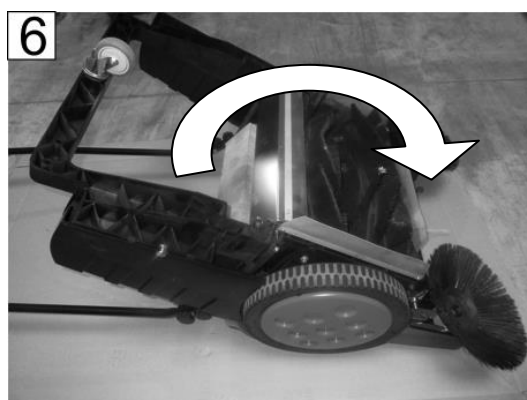
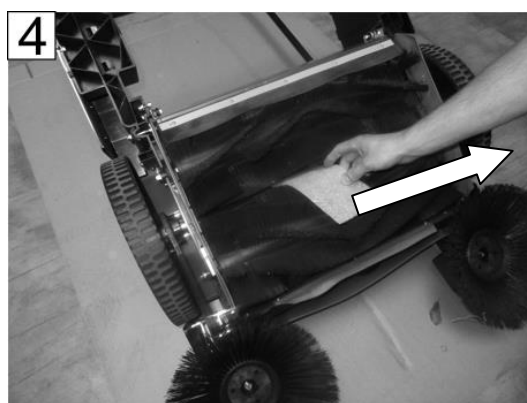
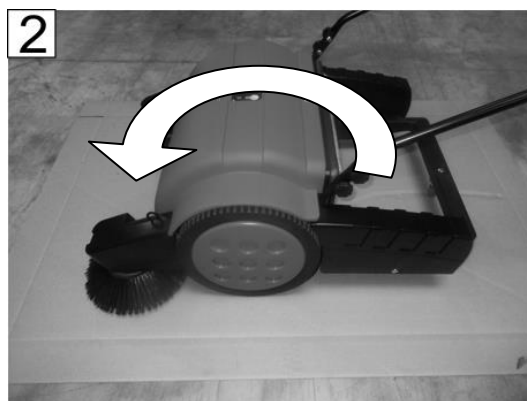

5.5 Instellen van de walsborstels

5.5.1 Naregelen van de walsborstel

Voor een optimale reiniging van de ondergrond en voor een optimale effectiviteit van de walsborstels zijn de walsborstels in hoogte verstelbaar.

Indien het veegresultaat door slijtage van de walsborstels afneemt of de ondergrond oneffen (gegolfd) is, moeten de walsborstels verlaagd worden.

Als het verschuiven van de machine moeilijker gaat dan normaal en de walsborstels hoorbaar over de grond schuren, moeten de walsborstels verhoogd worden om ergonomische werkomstandigheden mogelijk te maken en om vroegtijdige slijtage van de walsborstels te vermijden.

Principieel moeten de walsborstels zodanig ingesteld zijn dat ze bij lichte druk te grond raken.

- Zet de machine op een effen, daartoe voorzien (toegewezen) oppervlak.
- Let erop dat de machine beveiligd is tegen weggrollen.
- Open de kap.

Voor de achterste bekleding van het machineframe bevindt zich het zwenkframe voor de borstelverstelling.

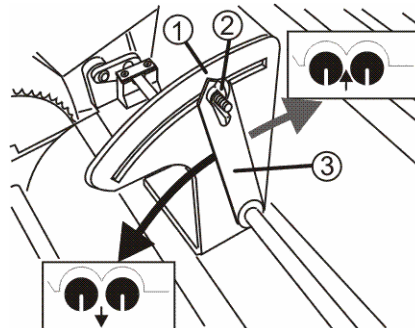

5.5.2 Verlagen van de walsborstels

- Schroef de vleugelmoer -2- op het zwenkframe -1-
- Duw de hendel -3- in de rijrichting.

De walsborstels worden verlaagd.

- Span de vleugelmoer -2- op het zwenkframe -1- opnieuw aan.
- Voer een test uit.

Indien het resultaat onbevredigend is, stelt u de walsborstels opnieuw in.

5.5.3 Verhogen van de walsborstels

- Schroef de vleugelmoer -2- op het zwenkframe -1-
- Duw de hendel -3- In richting stofreservoir

De walsborstels worden verhoogd.

- Span de vleugelmoer -2- op het zwenkframe -1- opnieuw aan.
- Voer een test uit.

Indien het resultaat onbevredigend is, stelt u de walsborstels opnieuw in.

5.6 Instellen van de kettingspanning

Het ontspannen of voorspannen van de rolketting gebeurt door het zwenkframe van de rolketting.

Zet de machine op een effen, daartoe voorzien (toegewezen) oppervlak.

- Let erop dat de machine beveiligd is tegen weggrollen.
- Open de kap.

Vooraan op de walsborstelaafdekking bevindt zich het zwenkframe-1-van de rolketting met de instelschroef-2.

5.6.1 Ontspannen van de ketting

Lossen van de contraoer.

Draai de instelschroef -2- een beetje tegen de richting van de wijzers van de klok.

Span de contraoer opnieuw aan.

5.6.2 Opspannen van de ketting

- Lossen van de contraoer.
- Draai de instelschroef -2- een beetje in de richting van de wijzers van de klok.
- Span de contraoer opnieuw aan.

De ketting moet zodanig opgespannen worden dat de automatische kettingspanner de ketting veilig op de kettingschijf duwt en de wielen makkelijk bewogen kunnen worden en de walsborstels aandrijven.

5.7 Onderhoudstabel

5.7.1 Onderhoud dagelijks

- Batterij laden.
- Machine controleren op zichtbare schade en functionele storingen.
- Stofbak ledigen.
- Bezem - walstunnel controleren op vastzittende delen resp. vastgeklemd vuildeeltjes die de bezemtunnel enger maken en de vrije beweging van de walsborstels beperken.
- bijkomend alle 50 bedrijfsuren
- Borstels op slijtage en vreemde voorwerpen controleren en indien nodig de borstels vervangen.
- Veegniveau controleren en indien nodig regelen.
- Zijbezeminstelling op slijtage controleren en indien nodig instellen of vervangen. Bijkomend alle 100 bedrijfsuren
- Kabelisolatie controleren en indien nodig kabels vervangen.
- Ketting walswerking op ontoegelaten uitzetting controleren.
- Talrijke lagers op slijtage controleren.
- Talrijke dichtingen controleren op schade en stabiliteit.

5.8 Storingen – Storingaanduiding en remedie

Storing	Mogelijke oorzaak	Oplossing
Veegresultaat niet bevredigend	Zijbezems of hoofdborstels niet gezakt	Zakken
	Zijbezems of hoofdborstels versleten	Naregelen
	Verstopping van vliegbaan door vuil Borstel(s) zonder functie	Controleren van de walsbekleding op vastgeklemd vuil correct geplaatst?
	Borstelwalsen zijn vastgeklemd door vuil, kabels, touwen of dergelijke	Borstelwalsen demonteren en reinigen.
	Zijbezems zijn vastgeklemd door vuil, kabels, touwen of dergelijke	Zijbezems controleren en storende voorwerpen verwijderen
	Loopwielen niet beweeglijk	machine opbikken wielen en vrije loop controleren

5.9 Technische gegevens

Afmetingen en gewicht	
Lengte	1091 mm
Breedte	760 mm
Hoogte	416 mm
Gewicht	29 kg
Veegbreedte	
Zonder zijbezems	500 mm
Met één zijbezem	700 mm
Met twee zijbezems	900 mm
Stofbakvolume	50 liter

5.10 Afvalverwerking

Verwijder defecte onderdelen, in het bijzonder elektrische componenten, batterijen en kunststofdelen volgens de plaatselijk geldende oorschriften in verband met de afvalverwerking

5.11 Toebehoren en reserveonderdelen

Toebehoren en reserveonderdelen moeten voldoen aan de vereisten van de fabrikant. Dat is steeds gegarandeerd bij originele reserveonderdelen.

5.12 Service

Stolzenberg GmbH & Co. KG
Hamburger Straße 15-17
D-49124 Georgsmarienhütte
Telefoon: 0049 / (0)5401 83 53-0
Fax: 0049 / (0)5401 83 53-11
www.Stolzenberg.de

5.13 Transport

Transporteer de machine alleen in uitgeschakelde toestand en voldoende bevestigd!